

バドミントンクイーンズサーキット2016 筑波大会 最終成績

2017年3月17(金)～3月20日(月)  
茨城県つくば市 筑波大学第一体育館

◆ シングルスA ◆

優勝	仲井 由希乃	再春館製薬所
2位	香山 未帆	筑波大学
3位	永田 麗	北都銀行
4位	森 みずほ	龍谷大学
5位	福永 彩	日立化成
6位	結城 杏	立命館大学
7位	佐川 智香	作新学院
8位	重山 智佳	専修大学
9位	安田 美空	筑波大学
10位	古川 佳奈	作新大学
11位	濱北 もも	広島ガス
12位	高瀬 秀穂	Cheerful鳥取
13位	中村 優里	北都銀行
14位	朝岡 依純	龍谷大学
15位	嶺井 優希	龍谷大学
16位	島倉 唯	常総学院高校
17位	高木 美季	三菱電機
18位	舟橋 佳歩	日立化成
19位	齊藤 佳奈	北翔大学
20位	山口 萌	ウェルネス高校
21位	喜岡 奈美	広島ガス
22位	今井 優歩	ACT SAIKYO
23位	明地 七海	京都外大西
23位	中島 朱音	岐阜トリパン

◆ ダブルスA ◆

優勝	櫻本 絢子 高畑 祐紀子	ヨネックス
2位	志田 千陽 松山 奈未	再春館製薬所
3位	篠田 未来 石橋 麻美子	日立化成
4位	米元 陽花 重田 美空	ACT SAIKYO
5位	平井 亜紀 亀田 楓	広島ガス
6位	高橋 真理 岸田 洋子	Cheerful鳥取
7位	井上 洸 園田 絵里奈	東海興業
8位	曾根 夏姫 保原 彩夏	ヨネックス
9位	小野 菜保 今井 莉子	再春館製薬所
10位	松田 蒼 山口 ソヨカ	岐阜トリッキーパンダース
11位	木戸 美咲 伊藤 月規	三菱電機
12位	柴村 真希 藤本 陽奈	百十四銀行
13位	石井 梨紗 吉森 朱里	専修大学
14位	今井 優歩 川島 美南	ACT SAIKYO
15位	杉山 莉奈 下農 麻結	東海興業
16位	岩谷 果歩 石橋 舞	青山学院大学
17位	中村 優里 浦谷 夏未	北都銀行
18位	木村 百花 田島 優乃華	三菱電機
19位	醍醐 和佳 田代 愛妃	作新学院高校
20位	森 みずほ 朝岡 依純	龍谷大学
21位	山藤 千彩 嶺井 優希	龍谷大学
22位	岩崎 楓由 川添 麻依子	岐阜トリッキーパンダース
23位	橋本 紗苗 松本 未玖	立命館大学
24位	森賀 佳奈 金浦 紗樹	新居浜川東中 アーガスBMC
25位	寺田 桃香 縄田 佳子	青山学院大学
26位	種岡 遥 米山 麻美	龍谷大学
27位	安田 美空 山中 芹里	筑波大学
28位	明地 七海 中島 朱音	京都外大西 岐阜トリッキーパンダース
29位	桶田 彩乃 谷澤 愛衣	専修大学
30位	脇 こなぎ 下陸 ひかる	立命館大学
32位	山口 萌 巻口 実可	ウェルネス高校
32位	塚本 あゆみ 石澤 未夢	北翔大学

1リーグ	櫻本 絢子 高畑 祐紀子 (ヨネックス)	岩谷 果歩 石橋 舞 (青山学院大学)	山口 萌 巻口 実可 (日本ウェルネス)	醍醐 和佳 田代 愛妃 (作新高校)	勝敗	順位
櫻本 絢子 高畑 祐紀子 (ヨネックス)		21 - 10 2 21 - 7 0	21 - 5 2 21 - 16 0	21 - 16 2 21 - 10 0	3勝 0敗	1位
岩谷 果歩 石橋 舞 (青山学院大学)	10 - 21 0 7 - 21 2		21 - 13 2 21 - 7 0	21 - 11 2 21 - 18 0	2勝 1敗	2位
山口 萌 巻口 実可 (日本ウェルネス)	5 - 21 0 16 - 21 2	13 - 21 0 7 - 21 2 0 - 0		19 - 21 0 16 - 21 2	0勝 3敗	4位
醍醐 和佳 田代 愛妃 (作新高校)	16 - 21 0 10 - 21 2	11 - 21 0 18 - 21 2	21 - 19 2 21 - 16 0		1勝 2敗	3位

2リーグ	志田 千陽 松山 奈未 (再春館製薬所)	山藤 千彩 嶺井 優希 (龍谷大学)	桶田 彩乃 谷澤 愛衣 (専修大学)	木戸 美咲 伊藤 月規 (三菱電機)	勝敗	順位
志田 千陽 松山 奈未 (再春館製薬所)		21 - 19 2 21 - 11 0	21 - 11 2 21 - 12 0	22 - 20 1 15 - 21 2 14 - 21	2勝 1敗	1位
山藤 千彩 嶺井 優希 (龍谷大学)	19 - 21 0 11 - 21 2		14 - 21 1 21 - 18 2 21 - 23	18 - 21 2 21 - 12 1 21 - 16	1勝 2敗	3位
桶田 彩乃 谷澤 愛衣 (専修大学)	11 - 21 0 12 - 21 2	21 - 14 2 18 - 21 1 23 - 21		21 - 17 1 22 - 24 2 13 - 21	1勝 2敗	4位
木戸 美咲 伊藤 月規 (三菱電機)	20 - 22 2 21 - 15 1 21 - 14	21 - 18 1 12 - 21 2 16 - 21	17 - 21 2 24 - 22 1 21 - 13		2勝 1敗	2位

3リーグ	今井 優歩 川島 美南 (ACT SAIKYO)	長谷川 琴音 下陸 ひかる (立命館大学)	井上 洸 園田 絵里奈 (東海興業)	森賀 佳奈 金浦 紗樹 (川東中/アーガス)	勝敗	順位
今井 優歩 川島 美南 (ACT SAIKYO)		21 - 3 2 21 - 18 0	21 - 18 1 15 - 21 2 13 - 21	21 - 12 2 21 - 13 0	2勝 1敗	2位
長谷川 琴音 下陸 ひかる (立命館大学)	3 - 21 0 18 - 21 2		14 - 21 0 11 - 21 2	21 - 10 1 11 - 21 2 18 - 21	0勝 3敗	4位
井上 洸 園田 絵里奈 (東海興業)	18 - 21 2 21 - 15 1 21 - 13	21 - 14 2 21 - 11 0		21 - 15 2 21 - 15 0	3勝 0敗	1位
森賀 佳奈 金浦 紗樹 (川東中/アーガス)	12 - 21 0 13 - 21 2	10 - 21 2 21 - 11 1 21 - 18	15 - 21 0 15 - 21 2		1勝 0敗	3位

4リーグ	米元 陽花 重田 美空 (ACT SAIKYO)	橋本 紗苗 松本 未玖 (立命館大学)	明地 七海 中島 朱音 (外大西/トリパン)	石井 梨紗 吉森 朱里 (専修大学)	勝敗	順位
米元 陽花 重田 美空 (ACT SAIKYO)		21 - 18 2 21 - 16 0	21 - 10 2 21 - 10 0	21 - 14 2 21 - 8 0	3勝 0敗	1位
橋本 紗苗 松本 未玖 (立命館大学)	18 - 21 0 16 - 21 2		21 - 18 2 21 - 19 1	13 - 21 0 13 - 21 2	1勝 2敗	3位
明地 七海 中島 朱音 (外大西/トリパン)	10 - 21 0 10 - 21 2	18 - 21 1 19 - 21 2		16 - 21 0 19 - 21 2	0勝 3敗	4位
石井 梨紗 吉森 朱里 (専修大学)	14 - 21 0 8 - 21 2	21 - 13 2 21 - 13 0	21 - 16 2 21 - 19 0		2勝 1敗	2位

5リーグ	松田 蒼 山口 ソヨカ (岐阜トリパン)	塚本 あゆみ 石澤 未夢 (北翔大学)	曾根 夏姫 保原 彩夏 (ヨネックス)	木村 百花 田島 優乃華 (三菱電機)	勝敗	順位
松田 蒼 山口 ソヨカ (岐阜トリパン)		21 - 12 17 - 21 22 - 20	21 - 13 14 - 21 18 - 21	26 - 24 15 - 21 21 - 19	2勝 1敗	2位
塚本 あゆみ 石澤 未夢 (北翔大学)	12 - 21 21 - 17 20 - 22		10 - 21 21 - 14 13 - 21	22 - 20 18 - 21 21 - 16	1勝 2敗	4位
曾根 夏姫 保原 彩夏 (ヨネックス)	13 - 21 21 - 14 21 - 18	21 - 10 14 - 21 21 - 13		15 - 21 21 - 17 17 - 21	2勝 1敗	1位
木村 百花 田島 優乃華 (三菱電機)	24 - 26 21 - 15 19 - 21	20 - 22 21 - 18 16 - 21	21 - 15 17 - 21 21 - 17		1勝 2敗	3位

6リーグ	小野 菜保 今井 莉子 (再春館製薬所)	森 みずほ 朝岡 依純 (龍谷大学)	安田 美空 山中 芹里 (筑波大学)	篠田 未来 石橋 麻美子 (日立化成)	勝敗	順位
小野 菜保 今井 莉子 (再春館製薬所)		21 - 10 21 - 16	21 - 17 22 - 20	21 - 19 17 - 21 15 - 21	2勝 1敗	2位
森 みずほ 朝岡 依純 (龍谷大学)	10 - 21 16 - 21		18 - 21 21 - 15 21 - 15	18 - 21 10 - 21	1勝 2敗	3位
安田 美空 山中 芹里 (筑波大学)	17 - 21 20 - 22 0 - 0	21 - 18 15 - 21 15 - 21		17 - 21 17 - 21	0勝 3敗	4位
篠田 未来 石橋 麻美子 (日立化成)	19 - 21 21 - 17 21 - 15	21 - 18 21 - 10 0 - 0	21 - 17 21 - 17		3勝 0敗	1位

7リーグ	中村 優里 浦谷 夏未 (北都銀行)	種岡 遥 米山 麻美 (龍谷大学)	杉山 莉奈 下農 麻結 (東海興業)	高橋 真理 岸田 洋子 (Cheerful鳥取)	勝敗	順位
中村 優里 浦谷 夏未 (北都銀行)		21 - 15 21 - 12	22 - 24 21 - 19 21 - 19	19 - 21 17 - 21	2勝 1敗	3位
種岡 遥 米山 麻美 (龍谷大学)	15 - 21 12 - 21		21 - 19 21 - 23 18 - 21	10 - 21 15 - 21	0勝 3敗	4位
杉山 莉奈 下農 麻結 (東海興業)	24 - 22 19 - 21 19 - 21	19 - 21 23 - 21 21 - 18		21 - 18 21 - 16	2勝 1敗	2位
高橋 真理 岸田 洋子 (Cheerful鳥取)	21 - 19 21 - 17	21 - 10 21 - 15	18 - 21 16 - 21		2勝 1敗	1位

8リーグ	柴村 真希 藤本 陽奈 (百十四銀行)	寺田 桃香 縄田 佳子 (青山学院大学)	平井 亜紀 亀田 楓 (広島ガス)	岩崎 楓由 川添 麻依子 (岐阜トリパン)	勝敗	順位
柴村 真希 藤本 陽奈 (百十四銀行)		21 - 12 23 - 21	10 - 21 10 - 21	21 - 17 27 - 29 21 - 12	2勝 1敗	2位
寺田 桃香 縄田 佳子 (青山学院大学)	12 - 21 21 - 23		14 - 21 18 - 21	14 - 21 13 - 21	0勝 3敗	4位
平井 亜紀 亀田 楓 (広島ガス)	21 - 10 21 - 10	21 - 14 21 - 18		21 - 13 21 - 19	3勝 0敗	1位
岩崎 楓由 川添 麻依子 (岐阜トリパン)	17 - 21 29 - 27 12 - 21	21 - 14 21 - 13	13 - 21 19 - 21		1勝 2敗	3位

ダブルス 順位決定T(1~8位)

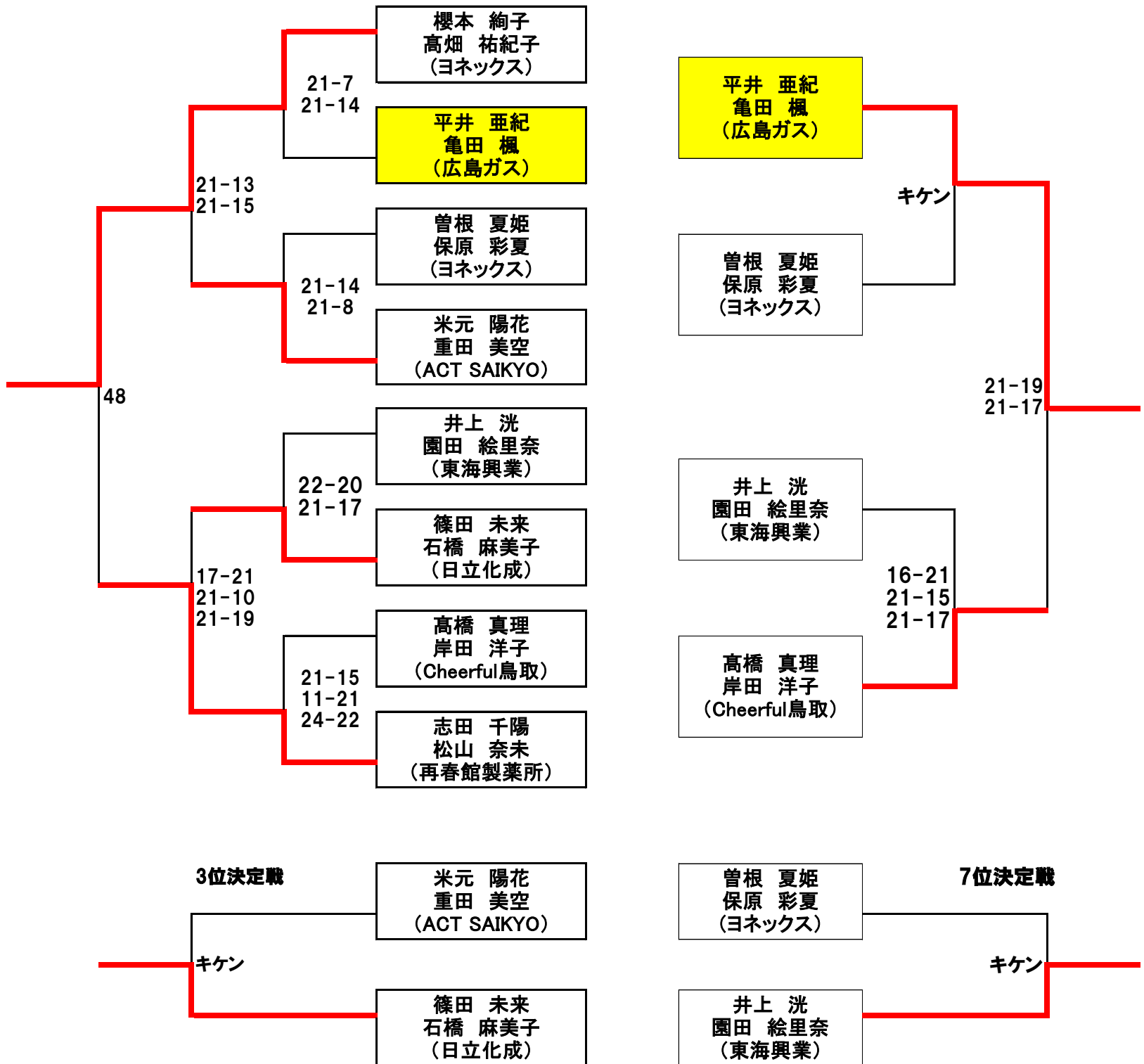

ダブルス 順位決定T(9~16位)

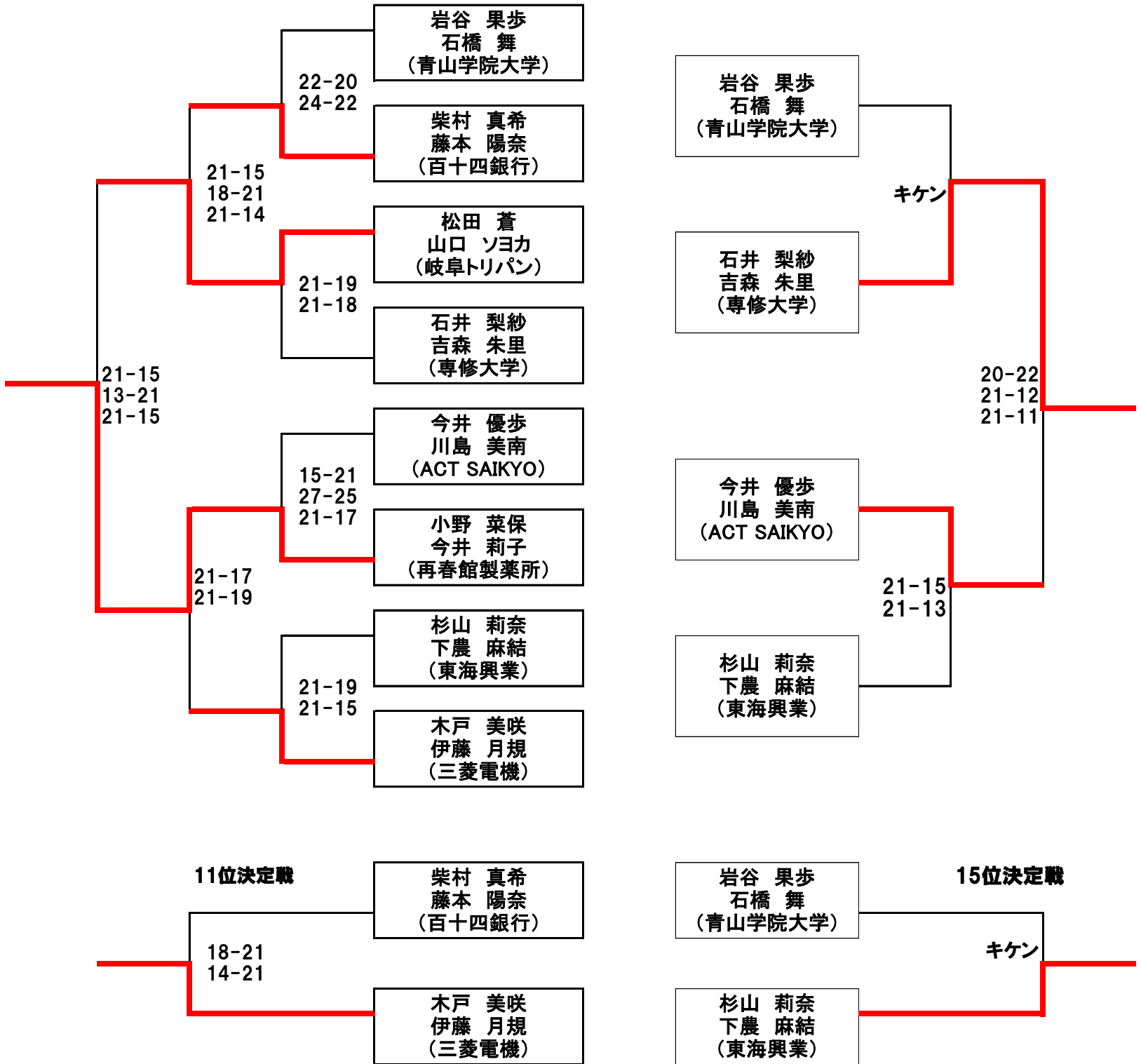

ダブルス 順位決定T (17~24位)

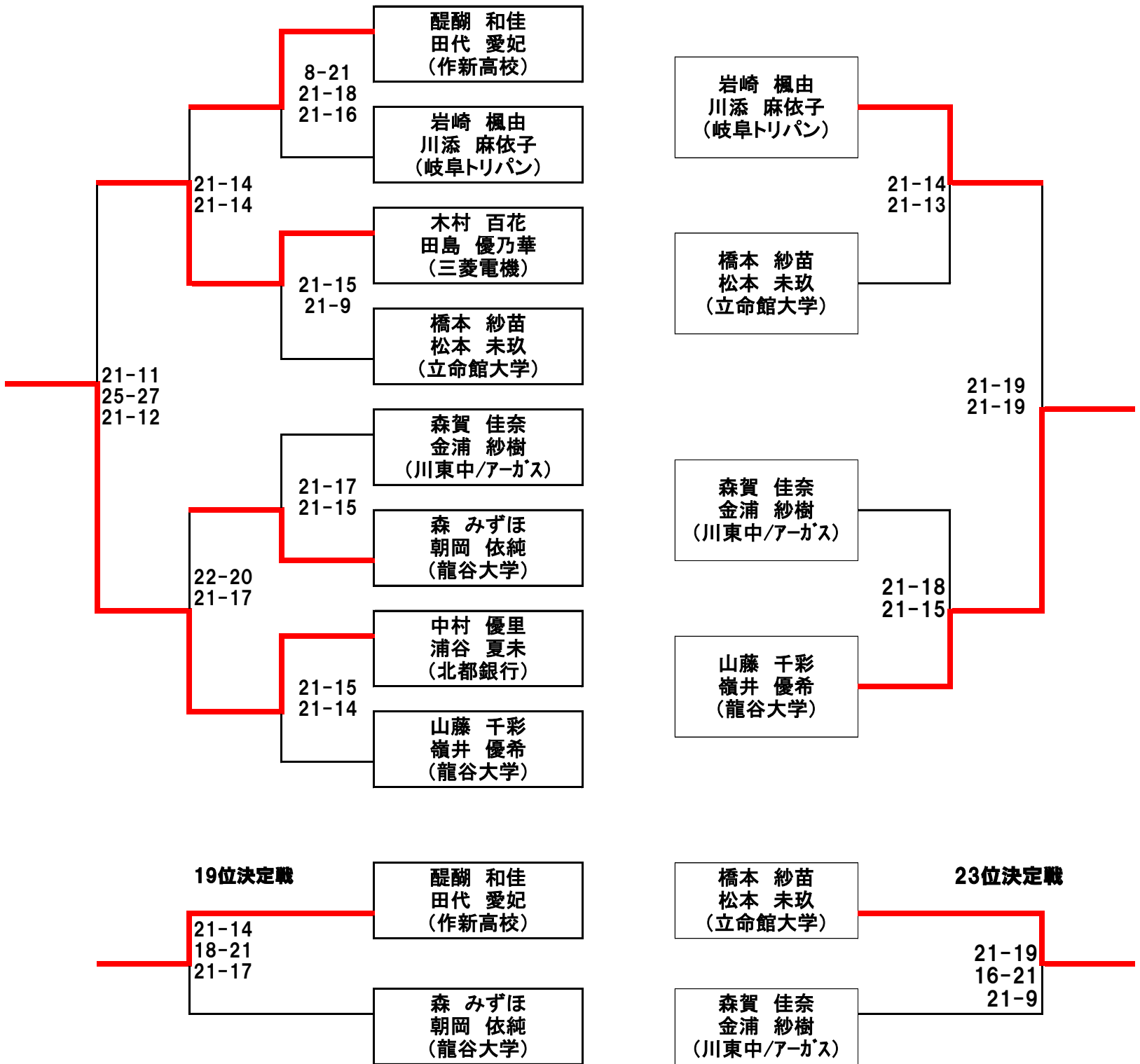

ダブルス 順位決定T (25~32位)

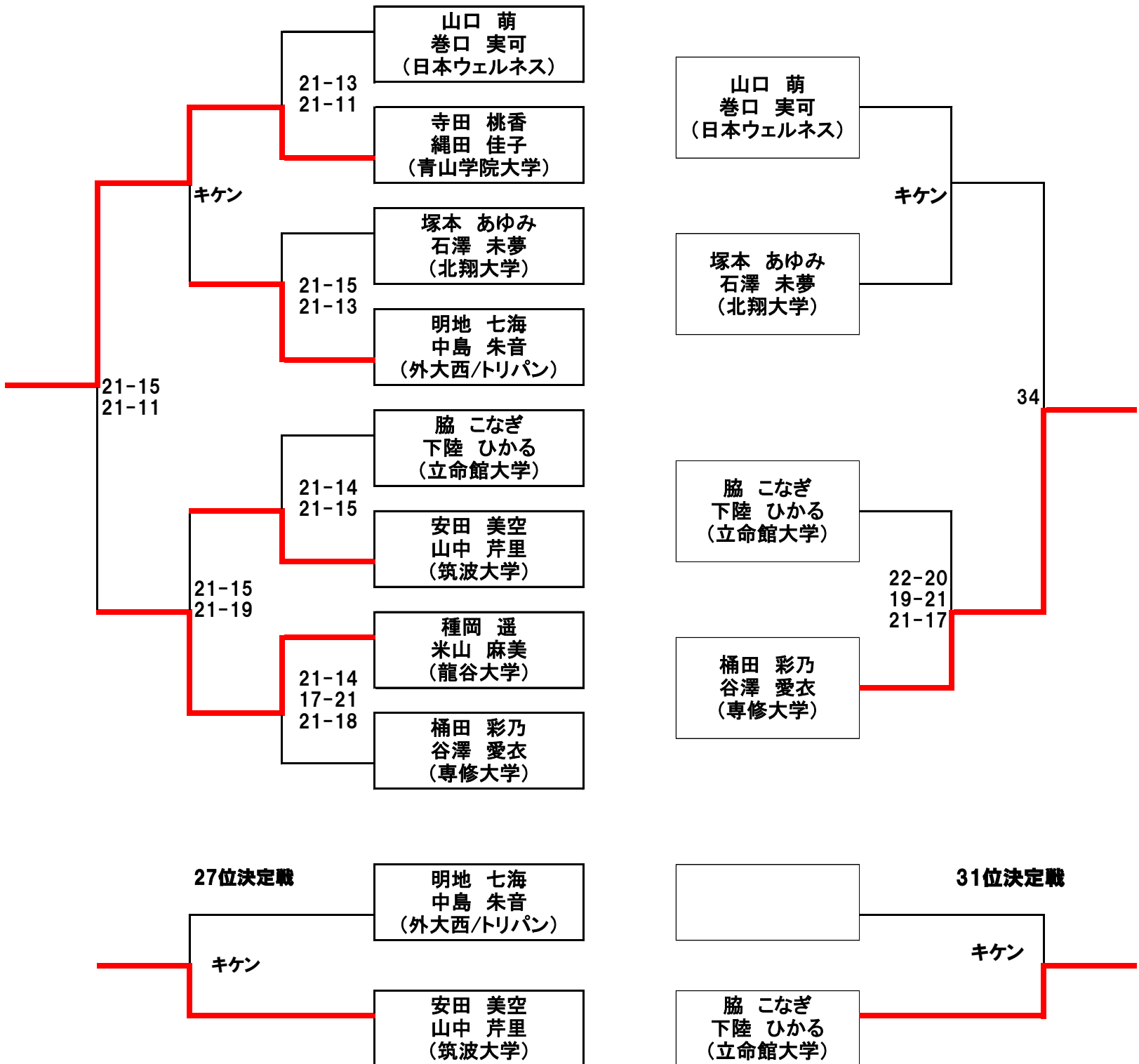



1リーグ	永田 麗 (北都銀行)	明地 七海 (京都外大西)	古川 佳奈 (作新大学)	勝敗	順位
永田 麗 (北都銀行)		21 - 14 2 12 - キ 0	21 - 14 2 21 - 15 0	1勝 1敗	1位
明地 七海 (京都外大西)	0 14 - 21 キ - 12 2		キ ケ ン	勝 敗	3位
古川 佳奈 (作新大学)	0 14 - 21 15 - 21 2	キ ケ ン		1勝 1敗	2位

2リーグ	仲井 由希乃 (再春館製薬所)	山口 萌 (ウエルネス高校)	高瀬 秀穂 (Cheerful鳥取)	勝敗	順位
仲井 由希乃 (再春館製薬所)		21 - 9 2 21 - 12 0	21 - 10 2 21 - 16 0	2勝 0敗	1位
山口 萌 (ウエルネス高校)	0 9 - 21 12 - 21 2		0 15 - 21 19 - 21 2	0勝 2敗	3位
高瀬 秀穂 (Cheerful鳥取)	0 10 - 21 16 - 21 2 0 - 0	2 21 - 15 21 - 19 0		1勝 1敗	2位

3リーグ	森 みずほ (龍谷大学)	舟橋 佳歩 (日立化成)	安田 美空 (筑波大学)	勝敗	順位
森 みずほ (龍谷大学)		21 - 13 2 21 - 17 0	21 - 16 2 27 - 25 0	2勝 0敗	1位
舟橋 佳歩 (日立化成)	0 13 - 21 17 - 21 2		0 24 - 26 12 - 21 2	0勝 2敗	3位
安田 美空 (筑波大学)	0 16 - 21 25 - 27 2	2 26 - 24 21 - 12 0		1勝 1敗	2位

4リーグ	香山 未帆 (筑波大学)	濱北 もも (広島ガス)	高木 美季 (三菱電機)	勝敗	順位
香山 未帆 (筑波大学)		21 - 19 2 21 - 15 0	21 - 9 2 21 3 17 0	2勝 0敗	1位
濱北 もも (広島ガス)	0 19 - 21 15 - 21 2		2 21 - 14 12 - 21 1 21 - 14	1勝 1敗	2位
高木 美季 (三菱電機)	0 9 - 21 17 - 21 2	1 14 - 21 21 - 12 2 14 - 21		0勝 2敗	3位



5リーグ	嶺井 優希 (龍谷大学)	喜岡 奈美 (広島ガス)	結城 杏 (立命館大学)	勝敗	順位
嶺井 優希 (龍谷大学)		2 12 - 21 21 - 13 1 21 - 11	1 21 - 16 10 - 21 2 19 - 21	1勝 1敗	2位
喜岡 奈美 (広島ガス)	1 21 - 12 13 - 21 2 11 - 21		0 12 - 21 18 - 21 2	0勝 2敗	3位
結城 杏 (立命館大学)	2 16 - 21 21 - 10 1 21 - 19	2 21 - 12 21 - 18 0		2勝 0敗	1位

6リーグ	重山 智佳 (専修大学)	島倉 唯 (常総学院高校)	中島 朱音 (岐阜トリパン)	勝敗	順位
重山 智佳 (専修大学)		2 21 - 18 21 - 14 0	2 21 - 13 17 - 21 1 21 - 18	2勝 0敗	1位
島倉 唯 (常総学院高校)	0 18 - 21 14 - 21 2		2 22 - 20 21 - 18 0	1勝 1敗	2位
中島 朱音 (岐阜トリパン)	1 13 - 21 21 - 17 2 18 - 21	0 20 - 22 18 - 21 2		0勝 2敗	3位

7リーグ	福永 彩 (日立化成)	今井 優歩 (ACT SAIKYO)	中村 優里 (北都銀行)	勝敗	順位
福永 彩 (日立化成)		2 21 - 16 21 - 12 0	2 21 - 14 19 - 21 1 21 - 18	2勝 0敗	1位
今井 優歩 (ACT SAIKYO)	0 16 - 21 12 - 21 2		0 11 - 21 10 - 21 2	0勝 2敗	3位
中村 優里 (北都銀行)	1 14 - 21 21 - 19 2 18 - 21	2 21 - 11 21 - 10 0		1勝 1敗	2位

8リーグ	朝岡 依純 (龍谷大学)	齊藤 佳奈 (北翔大学)	佐川 智香 (作新学院)	勝敗	順位
朝岡 依純 (龍谷大学)		2 21 - 19 21 - 16 0	1 21 - 15 17 - 21 2 12 - 21	1勝 1敗	2位
齊藤 佳奈 (北翔大学)	0 19 - 21 16 - 21 2		0 21 - 23 11 - 21 2	0勝 2敗	3位
佐川 智香 (作新学院)	2 15 - 21 21 - 17 1 21 - 12	2 23 - 21 21 - 11 0		2勝 0敗	1位

# 単A 決勝トーナメント

## シングルスA 順位決定T(1~8位)

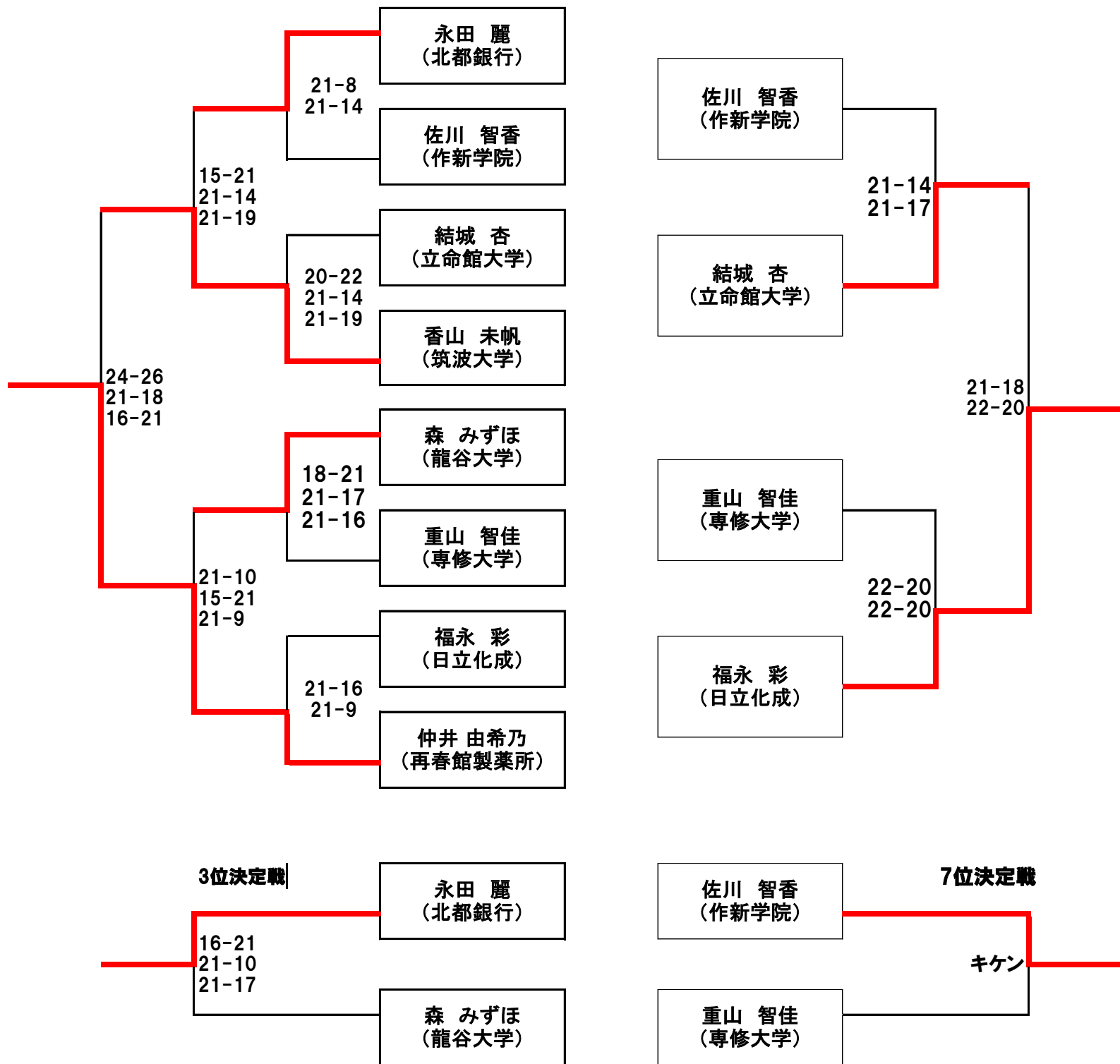

# 単A 決勝トーナメント

## シングルスA 順位決定T(9~16位)

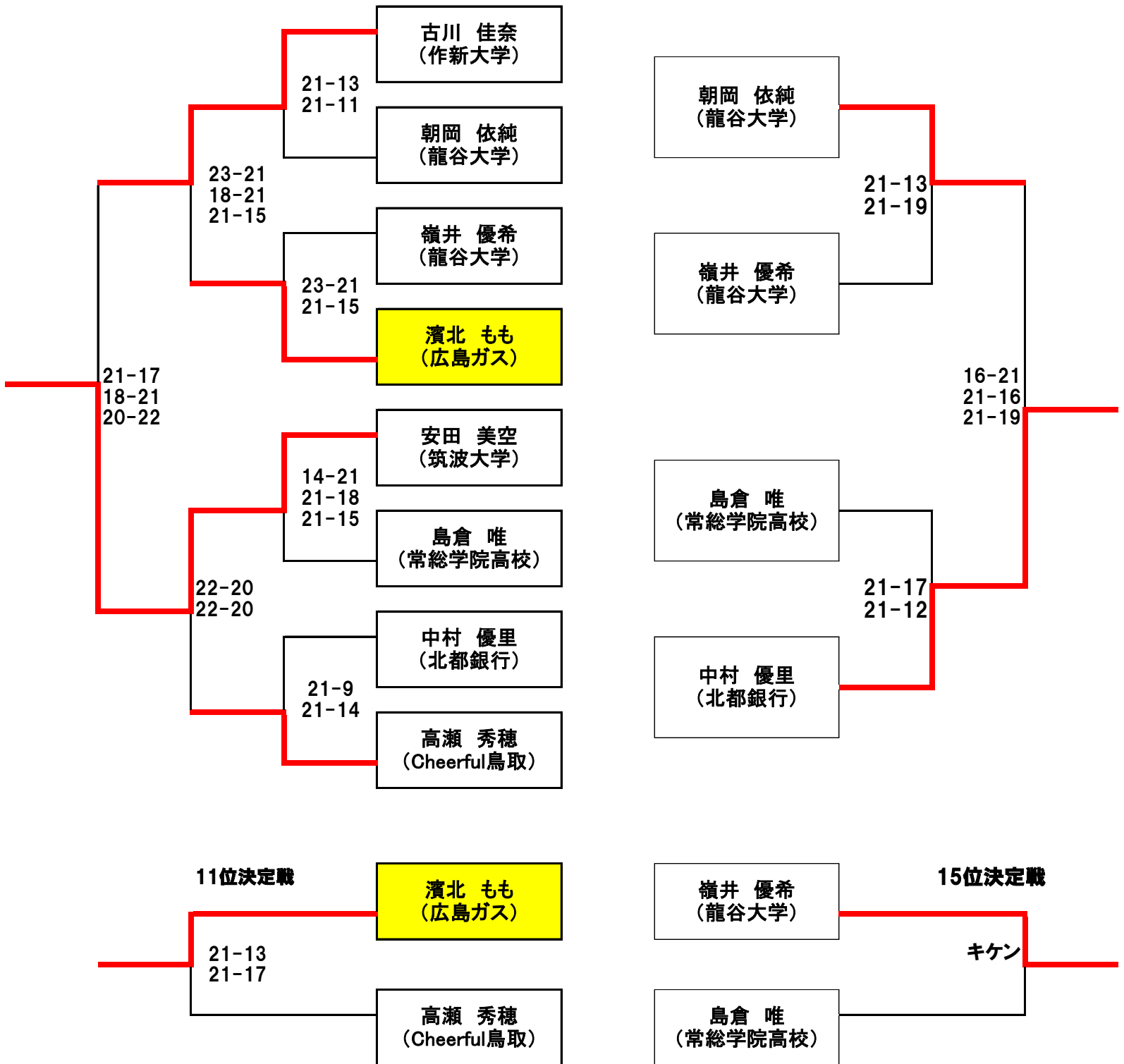

# 単A 決勝トーナメント

## シングルスA 順位決定T (17~24位)

