

バドミントンクイーンズサーキット2015 横手大会 最終成績

2015年7月18日(土)～7月20日(月)  
秋田県横手市 横手体育館

◆ シングルス A ◆

優勝	鈴木 温子	ヨネックス
2位	櫻本 絢子	ヨネックス
3位	北 はるな	七十七銀行
4位	早川 紗保里	北都銀行
5位	川上 紗恵奈	富岡ふたば未来学園
6位	仲井 由希乃	再春館製薬所
7位	高橋 明日香	富岡ふたば未来学園
8位	吾妻 咲弥	富岡ふたば未来学園
9位	安田 美空	青森山田高校
10位	高木 美季	三菱電機
11位	濱北 もも	広島ガス
12位	中村 優里	北都銀行
13位	海老原 詩織	作新学院
14位	大田尾 有香	三菱電機
15位	柏原 みき	筑波大学
16位	荒木 茜羽	七十七銀行
17位	由良 なぎさ	富岡ふたば未来学園
18位	北吉 穂香	ACT SAIKYO
19位	橋詰 有紗	岐阜トリツキーバンダース
20位	加藤 美幸	筑波大学
21位	森 沙耶	青森山田高校
22位	阪口 智都	ACT SAIKYO
	楠瀬 由佳	北都銀行
	永田 麗	北都銀行

◆ ダブルス ◆

優勝	櫻本 絢子 土井 杏奈	ヨネックス
2位	齊藤 ひかり 曾根 夏姫	青森山田高校
3位	河崎 綾佳 荒木 茜羽	七十七銀行
4位	加藤 美幸 柏原 みき	筑波大学
5位	二村 ひとみ 今井 莉子	青森山田高校
5位	仲井 由希乃 鈴木 温子	再春館製薬所 ヨネックス
7位	石橋 麻美子 岩崎 楓由	京都外大西高校
8位	米元 陽花 今井 優歩	ACT SAIKYO
9位	金浦 紗樹 北 はるな	七十七銀行
10位	川上 紗恵奈 仁平 明花	富岡ふたば未来学園
11位	村山 祐美 浦谷 夏未	北都銀行
12位	牧野 美咲 木戸 よし美	七十七銀行
13位	志田 千陽 小田 菜摘	青森山田高校
14位	早川 紗保里 中村 優里	北都銀行
15位	竹内 沙希 河合 紫乃	北國銀行
16位	木戸 美咲 伊藤 月規	三菱電機
17位	塚本 あゆみ 石澤 未夢	北翔大学
18位	楠瀬 由佳 永田 麗	北都銀行
19位	安田 美空 森 沙耶	青森山田高校
20位	亀田 楓 濱北 もも	広島ガス
21位	今井 杏莉 大森 舞	七十七銀行
22位	西 友理 北吉 穂香	ACT SAIKYO
23位	望月 菜生 阿部 愛	北翔大学
24位	高橋 明日香 矢崎 月子	富岡ふたば未来学園 青森山田高校
25位	高木 美季 大田尾 有香	三菱電機
26位	中島 朱音 大久保 敦美	京都外大西高校 筑波大学
27位	海老原 詩織 大関 令奈	作新学院
28位	佐々木 ひなの 小形 日和	新屋高校
29位	関 春奈 益子 楓加	秋田北高校
30位	仁平 菜月 吾妻 咲弥	富岡ふたば未来学園
31位	市山 瑠子 宮崎 杏子	北國銀行
32位	由良 なぎさ 永井 瀬秀	富岡ふたば未来学園
33位	佐々木 梨子 平塚 結香	金足農業高校
34位	齊藤 香帆 加藤 礼彩	秋田高校
35位	醍醐 和佳 田代 愛妃	作新学院

◆ シングルス B ◆

優勝	大久保 敦美	筑波大学
2位	矢崎 月子	青森山田高校
3位	中島 朱音	京都外大西高校
4位	石澤 未夢	北翔大学
5位	浦谷 夏未	北都銀行
6位	志田 千陽	青森山田高校
7位	市山瑠子	北國銀行
8位	石橋 麻美子	京都外大西高校
9位	望月 菜生	北翔大学
10位	木戸 よし美	七十七銀行
11位	竹内沙希	北國銀行
12位	伊藤 月規	三菱電機
13位	永井 瀬秀	富岡ふたば未来学園
14位	阿部 愛	北翔大学
15位	牧野 美咲	七十七銀行
16位	塚本 あゆみ	北翔大学
17位	宮崎杏子	北國銀行
18位	金浦 紗樹	七十七銀行
19位	大関 令奈	作新学院
20位	加藤 礼彩	秋田高校
21位	田代 愛妃	作新学院
22位	佐々木 ひなの	新屋高校
23位	益子 楓加	秋田北高校
24位	齊藤 香帆	秋田高校

単A 予選リーグ

1リーグ	川上 紗恵奈 (富岡ふたば未来学園)	安田 美空 (青森山田高校)	阪口 智都 (ACT SAIKYO)	勝敗	順位
川上 紗恵奈 (富岡ふたば未来学園)		2 $\begin{pmatrix} 21 & - & 5 \\ 21 & - & 18 \end{pmatrix}$ 0	キケン	1勝 0敗	1位
安田 美空 (青森山田高校)	0 $\begin{pmatrix} 5 & - & 21 \\ 18 & - & 21 \end{pmatrix}$ 2		2 $\begin{pmatrix} 21 & - & 17 \\ 21 & - & 11 \end{pmatrix}$ 0	0勝 1敗	2位
阪口 智都 (ACT SAIKYO)		0 $\begin{pmatrix} 17 & - & 21 \\ 11 & - & 21 \end{pmatrix}$ 2		勝 敗	3位

2リーグ	楠瀬 由佳 (北都銀行)	吾妻 咲弥 (富岡ふたば未来学園)	柏原 みき (筑波大学)	勝敗	順位
楠瀬 由佳 (北都銀行)		2 $\begin{pmatrix} 21 & - & 19 \\ 15 & - & 21 \\ 21 & - & 5 \end{pmatrix}$ 1	2 $\begin{pmatrix} 21 & - & 14 \\ 21 & - & 11 \end{pmatrix}$ 0	2勝 0敗	3位
吾妻 咲弥 (富岡ふたば未来学園)	1 $\begin{pmatrix} 19 & - & 21 \\ 21 & - & 15 \\ 5 & - & 21 \end{pmatrix}$ 2		2 $\begin{pmatrix} 21 & - & 17 \\ 21 & - & 9 \end{pmatrix}$ 0	1勝 1敗	1位
柏原 みき (筑波大学)	0 $\begin{pmatrix} 14 & - & 21 \\ 11 & - & 21 \end{pmatrix}$ 2	0 $\begin{pmatrix} 17 & - & 21 \\ 9 & - & 21 \end{pmatrix}$ 2		0勝 2敗	2位

3リーグ	鈴木 温子 (ヨネックス)	海老原 詩織 (作新学院)	加藤 美幸 (筑波大学)	勝敗	順位
鈴木 温子 (ヨネックス)		0 $\begin{pmatrix} 23 & - & 25 \\ 19 & - & 21 \end{pmatrix}$ 2	2 $\begin{pmatrix} 21 & - & 8 \\ 21 & - & 9 \end{pmatrix}$ 0	1勝 1敗	1位
海老原 詩織 (作新学院)	2 $\begin{pmatrix} 25 & - & 23 \\ 21 & - & 19 \end{pmatrix}$ 0		0 $\begin{pmatrix} 15 & - & 21 \\ 19 & - & 21 \end{pmatrix}$ 2	1勝 1敗	2位
加藤 美幸 (筑波大学)	0 $\begin{pmatrix} 8 & - & 21 \\ 9 & - & 21 \end{pmatrix}$ 2	2 $\begin{pmatrix} 21 & - & 15 \\ 21 & - & 19 \end{pmatrix}$ 0		1勝 1敗	3位

4リーグ	永田 麗 (北都銀行)	高橋 明日香 (富岡ふたば未来学園)	大田尾 有香 (三菱電機)	勝敗	順位
永田 麗 (北都銀行)		2 $\begin{pmatrix} 21 & - & 16 \\ 21 & - & 18 \end{pmatrix}$ 0	2 $\begin{pmatrix} 21 & - & 12 \\ 21 & - & 10 \end{pmatrix}$ 0	2勝 0敗	3位
高橋 明日香 (富岡ふたば未来学園)	0 $\begin{pmatrix} 16 & - & 21 \\ 18 & - & 21 \end{pmatrix}$ 2		2 $\begin{pmatrix} 30 & - & 28 \\ 21 & - & 7 \end{pmatrix}$ 1	1勝 1敗	1位
大田尾 有香 (三菱電機)	0 $\begin{pmatrix} 12 & - & 21 \\ 10 & - & 21 \end{pmatrix}$ 2	0 $\begin{pmatrix} 28 & - & 30 \\ 7 & - & 21 \end{pmatrix}$ 2		0勝 2敗	2位

単A 予選リーグ

5リーグ	櫻本 絢子 (ヨネックス)	橋詰 有紗 (岐阜トリアパン)	濱北 もも (広島ガス)	勝敗	順位
櫻本 絢子 (ヨネックス)		2 19 - 21 21 - 13 1 21 - 13	2 16 - 21 22 - 20 1 21 - 17	2勝 0敗	1位
橋詰 有紗 (岐阜トリアパン)	1 21 - 19 13 - 21 2 13 - 21		0 14 - 21 10 - 21 2	0勝 2敗	3位
濱北 もも (広島ガス)	1 21 - 16 20 - 22 2 17 - 21	2 21 - 14 21 - 10 0		1勝 1敗	2位

6リーグ	仲井 由希乃 (再春館製菓所)	森 沙耶 (青森山田高校)	中村 優里 (北都銀行)	勝敗	順位
仲井 由希乃 (再春館製菓所)		2 22 - 24 21 - 7 1 21 - 15	2 12 - 21 21 - 19 1 23 - 21	2勝 0敗	1位
森 沙耶 (青森山田高校)	1 24 - 22 7 - 21 2 15 - 21		0 7 - 21 17 - 21 2	0勝 2敗	3位
中村 優里 (北都銀行)	1 21 - 12 19 - 21 2 21 - 23	2 21 - 7 21 - 17 0		1勝 1敗	2位

T

7リーグ	北 はるな (七十七銀行)	北吉 穂香 (ACT SAIKYO)	高木 美季 (三菱電機)	勝敗	順位
北 はるな (七十七銀行)		2 18 - 21 21 - 11 1 21 - 11	2 21 - 14 21 - 7 0	2勝 0敗	1位
北吉 穂香 (ACT SAIKYO)	1 21 - 18 11 - 21 2 11 - 21		1 21 - 17 12 - 21 2 13 - 21	0勝 2敗	3位
高木 美季 (三菱電機)	0 14 - 21 7 - 21 2 0 - 0	2 17 - 21 21 - 12 1 21 - 13		1勝 敗	2位

8リーグ	荒木 茜羽 (七十七銀行)	由良 なぎさ (富岡ふたば未来学園)	早川 紗保里 (北都銀行)	勝敗	順位
荒木 茜羽 (七十七銀行)		2 21 - 16 21 - 18 0	1 15 - 21 21 - 16 2 10 - 21	1勝 1敗	2位
由良 なぎさ (富岡ふたば未来学園)	0 16 - 21 18 - 21 2		0 17 - 21 20 - 22 2	1勝 1敗	3位
早川 紗保里 (北都銀行)	2 21 - 15 16 - 21 1 21 - 10	2 21 - 17 22 - 20 0		1勝 1敗	1位

単B 予選リーグ

1リーグ	志田 千陽 (青森山田高校)	加藤 礼彩 (秋田高校)	木戸 よし美 (七十七銀行)	勝敗	順位
志田 千陽 (青森山田高校)		2 $\begin{pmatrix} 21 & - & 8 \\ 21 & - & 9 \end{pmatrix}$ 0	2 $\begin{pmatrix} 16 & - & 21 \\ 21 & - & 19 \\ 21 & - & 18 \end{pmatrix}$ 1	2勝 0敗	1位
加藤 礼彩 (秋田高校)	0 $\begin{pmatrix} 8 & - & 21 \\ 9 & - & 21 \end{pmatrix}$ 2		0 $\begin{pmatrix} 12 & - & 21 \\ 8 & - & 21 \end{pmatrix}$ 2	0勝 2敗	3位
木戸 よし美 (七十七銀行)	1 $\begin{pmatrix} 21 & - & 16 \\ 19 & - & 21 \\ 18 & - & 21 \end{pmatrix}$ 2	2 $\begin{pmatrix} 21 & - & 12 \\ 21 & - & 8 \end{pmatrix}$ 0		1勝 1敗	2位

2リーグ	永井 瀬勢 (富岡ふたば未来学園)	石澤 未夢 (北翔大学)	宮崎杏子 (北國銀行)	勝敗	順位
永井 瀬勢 (富岡ふたば未来学園)		2 $\begin{pmatrix} 21 & - & 17 \\ 12 & - & 21 \\ 21 & - & 19 \end{pmatrix}$ 1	1 $\begin{pmatrix} 21 & - & 16 \\ 17 & - & 21 \\ 19 & - & 21 \end{pmatrix}$ 2	1勝 1敗	2位
石澤 未夢 (北翔大学)	1 $\begin{pmatrix} 17 & - & 21 \\ 21 & - & 12 \\ 19 & - & 21 \end{pmatrix}$ 2		2 $\begin{pmatrix} 27 & - & 25 \\ 21 & - & 18 \end{pmatrix}$ 0	1勝 1敗	1位
宮崎杏子 (北國銀行)	2 $\begin{pmatrix} 16 & - & 21 \\ 21 & - & 17 \\ 21 & - & 19 \end{pmatrix}$ 1	0 $\begin{pmatrix} 25 & - & 27 \\ 18 & - & 21 \end{pmatrix}$ 2		1勝 1敗	3位

3リーグ	浦谷 夏未 (北都銀行)	佐々木 ひなの (新屋高校)	竹内沙希 (北國銀行)	勝敗	順位
浦谷 夏未 (北都銀行)		2 $\begin{pmatrix} 21 & - & 17 \\ 21 & - & 7 \end{pmatrix}$ 0	2 $\begin{pmatrix} 21 & - & 14 \\ 21 & - & 15 \end{pmatrix}$ 0	2勝 0敗	1位
佐々木 ひなの (新屋高校)	0 $\begin{pmatrix} 17 & - & 21 \\ 7 & - & 21 \end{pmatrix}$ 2		0 $\begin{pmatrix} 9 & - & 21 \\ 11 & - & 21 \end{pmatrix}$ 2	0勝 2敗	3位
竹内沙希 (北國銀行)	0 $\begin{pmatrix} 14 & - & 21 \\ 15 & - & 21 \end{pmatrix}$ 2	2 $\begin{pmatrix} 21 & - & 9 \\ 21 & - & 11 \end{pmatrix}$ 0		1勝 1敗	2位

4リーグ	塚本 あゆみ (北翔大学)	田代 愛妃 (作新学院)	矢崎 月子 (青森山田高校)	勝敗	順位
塚本 あゆみ (北翔大学)		2 $\begin{pmatrix} 21 & - & 18 \\ 21 & - & 14 \end{pmatrix}$ 0	1 $\begin{pmatrix} 24 & - & 22 \\ 6 & - & 21 \\ 11 & - & 21 \end{pmatrix}$ 2	1勝 1敗	2位
田代 愛妃 (作新学院)	0 $\begin{pmatrix} 18 & - & 21 \\ 14 & - & 21 \end{pmatrix}$ 2		0 $\begin{pmatrix} 7 & - & 21 \\ 16 & - & 21 \end{pmatrix}$ 2	0勝 2敗	3位
矢崎 月子 (青森山田高校)	2 $\begin{pmatrix} 22 & - & 24 \\ 21 & - & 6 \\ 21 & - & 11 \end{pmatrix}$ 1	2 $\begin{pmatrix} 21 & - & 7 \\ 21 & - & 16 \end{pmatrix}$ 0		2勝 0敗	1位

単B 予選リーグ

5リーグ	金浦 紗樹 (七十七銀行)	石橋 麻美子 (京都外大西高校)	伊藤 月規 (三菱電機)	勝敗	順位												
金浦 紗樹 (七十七銀行)		0 <table border="1"><tr><td>16</td><td>-</td><td>21</td></tr><tr><td>20</td><td>-</td><td>22</td></tr></table> 2	16	-	21	20	-	22	0 <table border="1"><tr><td>10</td><td>-</td><td>21</td></tr><tr><td>16</td><td>-</td><td>21</td></tr></table> 2	10	-	21	16	-	21	0勝 2敗	3位
16	-	21															
20	-	22															
10	-	21															
16	-	21															
石橋 麻美子 (京都外大西高校)	2 <table border="1"><tr><td>21</td><td>-</td><td>16</td></tr><tr><td>22</td><td>-</td><td>20</td></tr></table> 0	21	-	16	22	-	20		2 <table border="1"><tr><td>21</td><td>-</td><td>18</td></tr><tr><td>21</td><td>-</td><td>17</td></tr></table> 0	21	-	18	21	-	17	2勝 0敗	1位
21	-	16															
22	-	20															
21	-	18															
21	-	17															
伊藤 月規 (三菱電機)	2 <table border="1"><tr><td>21</td><td>-</td><td>10</td></tr><tr><td>21</td><td>-</td><td>16</td></tr></table> 0	21	-	10	21	-	16	0 <table border="1"><tr><td>18</td><td>-</td><td>21</td></tr><tr><td>17</td><td>-</td><td>21</td></tr></table> 2	18	-	21	17	-	21		1勝 1敗	2位
21	-	10															
21	-	16															
18	-	21															
17	-	21															

6リーグ	大久保 敦美 (筑波大学)	牧野 美咲 (七十七銀行)	大関 令奈 (作新学院)	勝敗	順位															
大久保 敦美 (筑波大学)		2 <table border="1"><tr><td>21</td><td>-</td><td>10</td></tr><tr><td>18</td><td>-</td><td>21</td></tr><tr><td>21</td><td>-</td><td>16</td></tr></table> 1	21	-	10	18	-	21	21	-	16	2 <table border="1"><tr><td>21</td><td>-</td><td>9</td></tr><tr><td>21</td><td>-</td><td>13</td></tr></table> 0	21	-	9	21	-	13	2勝 0敗	1位
21	-	10																		
18	-	21																		
21	-	16																		
21	-	9																		
21	-	13																		
牧野 美咲 (七十七銀行)	1 <table border="1"><tr><td>10</td><td>-</td><td>21</td></tr><tr><td>21</td><td>-</td><td>18</td></tr><tr><td>16</td><td>-</td><td>21</td></tr></table> 2	10	-	21	21	-	18	16	-	21		2 <table border="1"><tr><td>21</td><td>-</td><td>16</td></tr><tr><td>21</td><td>-</td><td>8</td></tr></table> 0	21	-	16	21	-	8	1勝 1敗	2位
10	-	21																		
21	-	18																		
16	-	21																		
21	-	16																		
21	-	8																		
大関 令奈 (作新学院)	0 <table border="1"><tr><td>9</td><td>-</td><td>21</td></tr><tr><td>13</td><td>-</td><td>21</td></tr></table> 2	9	-	21	13	-	21	0 <table border="1"><tr><td>16</td><td>-</td><td>21</td></tr><tr><td>8</td><td>-</td><td>21</td></tr></table> 2	16	-	21	8	-	21		0勝 2敗	3位			
9	-	21																		
13	-	21																		
16	-	21																		
8	-	21																		

T

7リーグ	望月 菜生 (北翔大学)	齊藤 香帆 (秋田高校)	市山 瑠子 (北國銀行)	勝敗	順位												
望月 菜生 (北翔大学)		2 <table border="1"><tr><td>21</td><td>-</td><td>11</td></tr><tr><td>21</td><td>-</td><td>11</td></tr></table> 0	21	-	11	21	-	11	0 <table border="1"><tr><td>13</td><td>-</td><td>21</td></tr><tr><td>20</td><td>-</td><td>22</td></tr></table> 2	13	-	21	20	-	22	1勝 1敗	2位
21	-	11															
21	-	11															
13	-	21															
20	-	22															
齊藤 香帆 (秋田高校)	0 <table border="1"><tr><td>11</td><td>-</td><td>21</td></tr><tr><td>11</td><td>-</td><td>21</td></tr></table> 2	11	-	21	11	-	21		0 <table border="1"><tr><td>9</td><td>-</td><td>21</td></tr><tr><td>7</td><td>-</td><td>21</td></tr></table> 2	9	-	21	7	-	21	0勝 2敗	3位
11	-	21															
11	-	21															
9	-	21															
7	-	21															
市山 瑠子 (北國銀行)	2 <table border="1"><tr><td>21</td><td>-</td><td>13</td></tr><tr><td>22</td><td>-</td><td>20</td></tr></table> 0	21	-	13	22	-	20	2 <table border="1"><tr><td>21</td><td>-</td><td>9</td></tr><tr><td>21</td><td>-</td><td>7</td></tr></table> 0	21	-	9	21	-	7		2勝 0敗	1位
21	-	13															
22	-	20															
21	-	9															
21	-	7															

8リーグ	阿部 愛 (北翔大学)	益子 楓加 (秋田北高校)	中島 朱音 (京都外大西高校)	勝敗	順位															
阿部 愛 (北翔大学)		2 <table border="1"><tr><td>21</td><td>-</td><td>12</td></tr><tr><td>21</td><td>-</td><td>6</td></tr></table> 0	21	-	12	21	-	6	1 <table border="1"><tr><td>21</td><td>-</td><td>17</td></tr><tr><td>18</td><td>-</td><td>21</td></tr><tr><td>19</td><td>-</td><td>21</td></tr></table> 2	21	-	17	18	-	21	19	-	21	1勝 1敗	2位
21	-	12																		
21	-	6																		
21	-	17																		
18	-	21																		
19	-	21																		
益子 楓加 (秋田北高校)	0 <table border="1"><tr><td>12</td><td>-</td><td>21</td></tr><tr><td>6</td><td>-</td><td>21</td></tr></table> 2	12	-	21	6	-	21		0 <table border="1"><tr><td>11</td><td>-</td><td>21</td></tr><tr><td>9</td><td>-</td><td>21</td></tr></table> 2	11	-	21	9	-	21	0勝 2敗	3位			
12	-	21																		
6	-	21																		
11	-	21																		
9	-	21																		
中島 朱音 (京都外大西高校)	2 <table border="1"><tr><td>17</td><td>-</td><td>21</td></tr><tr><td>21</td><td>-</td><td>18</td></tr><tr><td>21</td><td>-</td><td>19</td></tr></table> 1	17	-	21	21	-	18	21	-	19	2 <table border="1"><tr><td>21</td><td>-</td><td>11</td></tr><tr><td>21</td><td>-</td><td>9</td></tr></table> 0	21	-	11	21	-	9		2勝 0敗	1位
17	-	21																		
21	-	18																		
21	-	19																		
21	-	11																		
21	-	9																		

複 予選リーグ

1リーグ	村山 祐美 浦谷 夏未 (北都銀行)	海老原 詩織 大関 令奈 (作新学院)	二村 ひとみ 今井 莉子 (青森山田高校)	勝敗	順位
村山 祐美 浦谷 夏未 (北都銀行)		2 21 - 14 21 - 7 0	1 22 - 20 17 - 21 2 14 - 21	1勝 1敗	2位
海老原 詩織 大関 令奈 (作新学院)	0 14 - 21 7 - 21 2		0 17 - 21 18 - 21 2	0勝 2敗	3位
二村 ひとみ 今井 莉子 (青森山田高校)	2 20 - 22 21 - 17 1 21 - 14	2 21 - 17 21 - 18 0		2勝 0敗	1位

2リーグ	加藤 美幸 柏原 みき (筑波大学)	佐々木 梨子 平塚 結香 (金足農業高校)	早川 紗保里 中村 優里 (北都銀行)	西 友理 北吉 穂香 (ACT SAIKYO)	勝敗	順位
加藤 美幸 柏原 みき (筑波大学)		2 21 - 6 21 - 7 0	2 21 - 15 21 - 18 0	2 13 - 21 26 - 24 0 21 - 13	3勝 0敗	1位
佐々木 梨子 平塚 結香 (金足農業高校)	0 6 - 21 7 - 21 2		0 11 - 21 2 - 21 2	0 11 - 21 10 - 21 2	0勝 3敗	4位
早川 紗保里 中村 優里 (北都銀行)	0 15 - 21 18 - 21 2	2 21 - 11 21 - 2 0 0 - 0		2 21 - 17 21 - 16 0	2勝 1敗	2位
西 友理 北吉 穂香 (ACT SAIKYO)	0 21 - 13 24 - 26 13 - 21	2 21 - 11 21 - 10 0	0 17 - 21 16 - 21 2		0勝 2敗	3位

3リーグ	櫻本 絢子 土井 杏奈 (ヨネックス)	齊藤 香帆 加藤 礼彩 (秋田高校)	高橋 明日香 矢崎 月子 (富岡/青森山田)	竹内 沙希 河合 崇乃 (北國銀行)	勝敗	順位
櫻本 絢子 土井 杏奈 (ヨネックス)		2 21 - 4 21 - 5 0	2 21 - 6 21 - 10 0	2 21 - 8 26 - 24 0	3勝 0敗	1位
齊藤 香帆 加藤 礼彩 (秋田高校)	0 4 - 21 5 - 21 2		0 7 - 21 12 - 21 2	0 13 - 21 6 - 21 2	0勝 3敗	4位
高橋 明日香 矢崎 月子 (富岡/青森山田)	0 6 - 21 10 - 21 2	2 21 - 7 21 - 12 0		0 12 - 21 20 - 20 2	1勝 2敗	3位
竹内 沙希 河合 崇乃 (北國銀行)	0 8 - 21 24 - 26 2	2 21 - 13 21 - 6 0	2 21 - 12 20 - 20 0		2勝 1敗	2位

4リーグ	今井 杏莉 大森 舞 (七十七銀行)	石橋 麻美子 岩崎 楓由 (京都外大西高校)	楠瀬 由佳 永田 麗 (北都銀行)	市山 瑠子 宮崎 杏子 (北國銀行)	勝敗	順位
今井 杏莉 大森 舞 (七十七銀行)		1 18 - 21 21 - 17 2 13 - 21	0 11 - 21 19 - 21 2	2 21 - 16 21 - 14 0	1勝 2敗	3位
石橋 麻美子 岩崎 楓由 (京都外大西高校)	2 21 - 18 17 - 21 1 21 - 13		2 15 - 15 23 - 21 0	2 21 - 11 22 - 20 0	3勝 0敗	1位
楠瀬 由佳 永田 麗 (北都銀行)	2 21 - 11 21 - 19 0	0 15 - 21 21 - 15 2 21 - 23		2 21 - 14 21 - 19 0	2勝 1敗	2位
市山 瑠子 宮崎 杏子 (北國銀行)	0 16 - 21 14 - 21 2	0 11 - 21 20 - 22 2	0 14 - 21 19 - 21 2		0勝 3敗	4位

5リーグ	河崎 綾佳 荒木 茜羽 (七十七銀行)	醍醐 和佳 田代 愛妃 (作新学院)	志田 千陽 小田 菜摘 (青森山田高校)	高木 美季 大田尾 有香 (三菱電機)	勝敗	順位
河崎 綾佳 荒木 茜羽 (七十七銀行)		2 21 - 10 21 - 12 0	2 21 - 19 21 - 16 0	2 21 - 8 21 - 8 0	3勝 0敗	1位
醍醐 和佳 田代 愛妃 (作新学院)	0 10 - 21 12 - 21 2		0 9 - 21 13 - 21 2	1 21 - 10 18 - 21 2 12 - 21	0勝 3敗	4位
志田 千陽 小田 菜摘 (青森山田高校)	0 19 - 21 16 - 21 2	2 21 - 9 21 - 13 0 0 - 0		2 21 - 15 22 - 20 1 21 - 16	2勝 1敗	2位
高木 美季 大田尾 有香 (三菱電機)	0 8 - 21 8 - 21 2	2 10 - 21 21 - 18 1 21 - 12	1 15 - 21 20 - 22 2 16 - 21		1勝 2敗	3位

複 予選リーグ

6リーグ	牧野 美咲 木戸 よし美 (七十七銀行)	中島 朱音 大久保 敦美 (外大西/筑波大学)	由良 なぎさ 永井 滙舞 (富岡ふたば未来学園)	米元 陽花 今井 優歩 (ACT SAIKYO)	勝敗	順位
牧野 美咲 木戸 よし美 (七十七銀行)		2 21 - 16 21 - 16 0	2 21 - 11 21 - 15 0	0 16 - 21 19 - 21 2	2勝 1敗	2位
中島 朱音 大久保 敦美 (外大西/筑波大学)	0 16 - 21 16 - 21 2		2 21 - 17 21 - 17 0	0 13 - 21 15 - 21 2	1勝 2敗	3位
由良 なぎさ 永井 滙舞 (富岡ふたば未来学園)	0 11 - 21 15 - 21 2	0 17 - 21 17 - 21 2		0 8 - 21 13 - 21 2	0勝 3敗	4位
米元 陽花 今井 優歩 (ACT SAIKYO)	2 21 - 16 21 - 19 0	2 21 - 13 21 - 15 0	2 21 - 8 21 - 13 0		3勝 0敗	1位

7リーグ	仲井 由希乃 鈴木 温子 (再春館/ヨネックス)	塚本 あゆみ 石澤 未夢 (北翔大学)	仁平 菜月 吾妻 咲弥 (富岡ふたば未来学園)	勝敗	順位
仲井 由希乃 鈴木 温子 (再春館/ヨネックス)		2 21 - 11 21 - 14 0	キケン	1勝 0敗	1位
塚本 あゆみ 石澤 未夢 (北翔大学)	0 11 - 21 14 - 21 2		2 21 - 16 21 - 13 0	0勝 1敗	2位
仁平 菜月 吾妻 咲弥 (富岡ふたば未来学園)	キケン	0 16 - 21 13 - 21 2		勝 敗	3位

8リーグ	金浦 紗樹 北 はるな (七十七銀行)	関 春奈 益子 楓加 (秋田北高校)	安田 美空 森 沙耶 (青森山田高校)	勝敗	順位
金浦 紗樹 北 はるな (七十七銀行)		2 21 - 6 21 - 7 0	2 14 - 21 21 - 13 1 21 - 12	2勝 0敗	1位
関 春奈 益子 楓加 (秋田北高校)	0 6 - 21 7 - 21 2		0 17 - 21 10 - 21 2	0勝 2敗	3位
安田 美空 森 沙耶 (青森山田高校)	1 21 - 14 13 - 21 2 12 - 21	2 21 - 17 21 - 10 0		1勝 1敗	2位

9リーグ	亀田 楓 濱北 もも (広島ガス)	佐々木 ひなの 小形 日和 (新屋高校)	川上 紗恵奈 仁平 明花 (富岡ふたば未来学園)	勝敗	順位
亀田 楓 濱北 もも (広島ガス)		2 21 - 12 21 - 5 0	1 21 - 13 18 - 21 2 14 - 21	1勝 1敗	2位
佐々木 ひなの 小形 日和 (新屋高校)	0 12 - 21 5 - 21 2		0 3 - 21 12 - 21 2	0勝 2敗	3位
川上 紗恵奈 仁平 明花 (富岡ふたば未来学園)	2 13 - 21 21 - 18 1 21 - 14	2 21 - 3 21 - 12 0		2勝 0敗	1位

10リーグ	木戸 美咲 伊藤 月規 (三菱電機)	望月 葉生 阿部 愛 (北翔大学)	斉藤 ひかり 曾根 夏姫 (青森山田高校)	勝敗	順位
木戸 美咲 伊藤 月規 (三菱電機)		2 17 - 21 21 - 12 1 22 - 20	1 13 - 21 21 - 16 2 19 - 21	1勝 1敗	2位
望月 葉生 阿部 愛 (北翔大学)	1 21 - 17 12 - 21 2 20 - 22		0 16 - 21 16 - 21 2	0勝 2敗	3位
斉藤 ひかり 曾根 夏姫 (青森山田高校)	2 21 - 13 16 - 21 1 21 - 19	2 21 - 16 21 - 16 0		2勝 0敗	1位

# 単A 決勝トーナメント

## シングルス 順位決定T(1~8位)

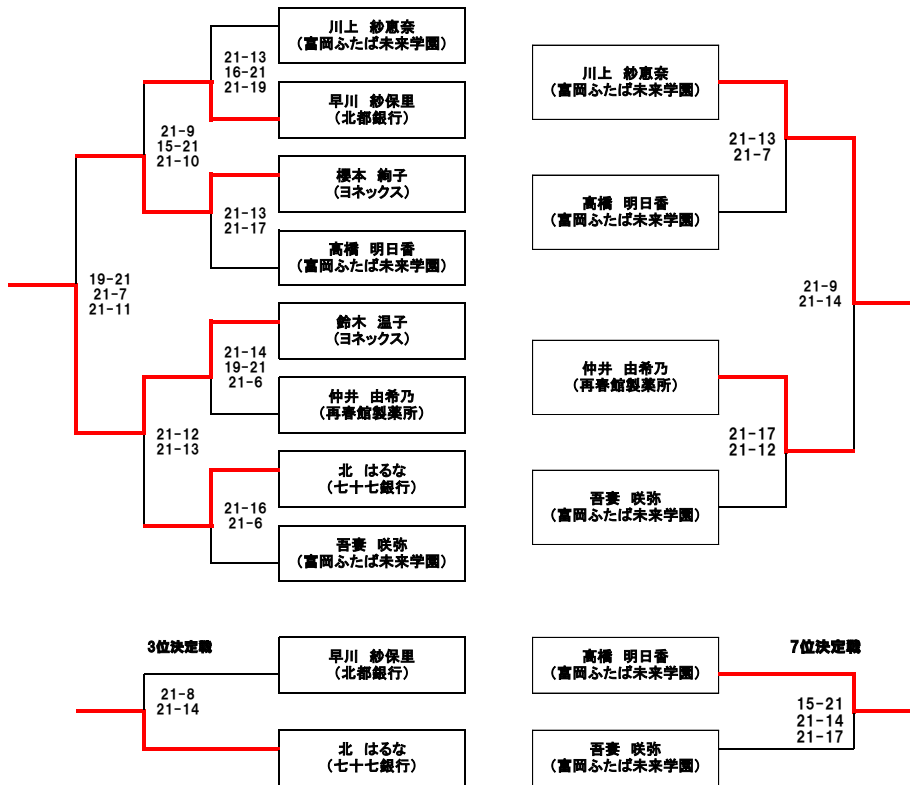

## シングルス 順位決定T(9~16位)

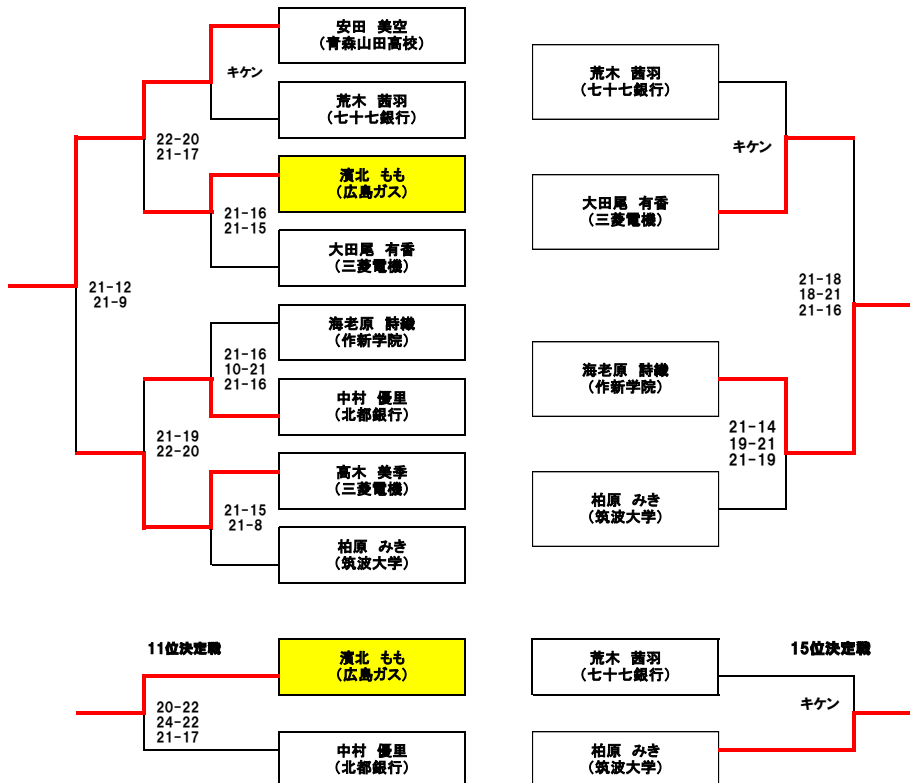



# 単A 決勝トーナメント

シングルス 順位決定T(17~24位)

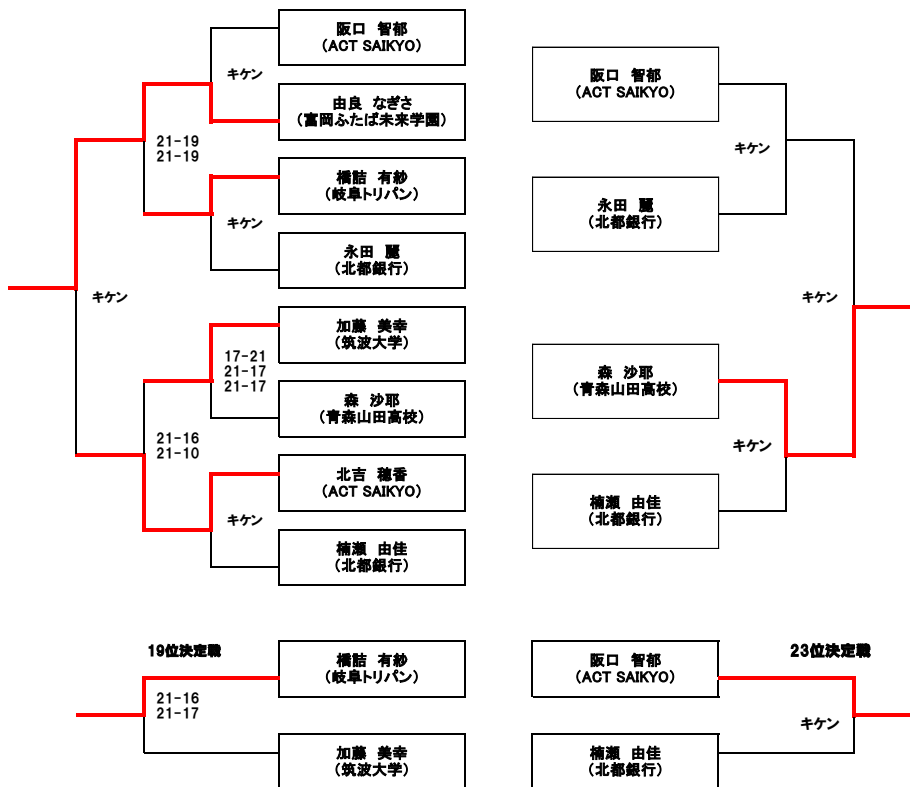

# 単B 決勝トーナメント

## シングルス 順位決定T(1~8位)

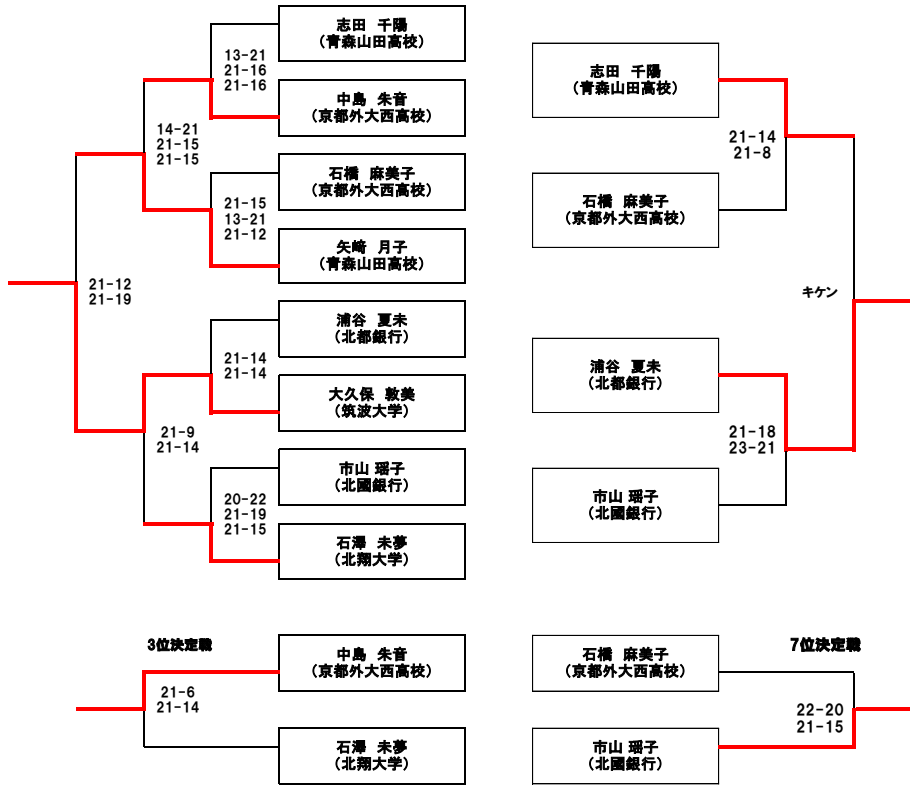

## シングルス 順位決定T(9~16位)

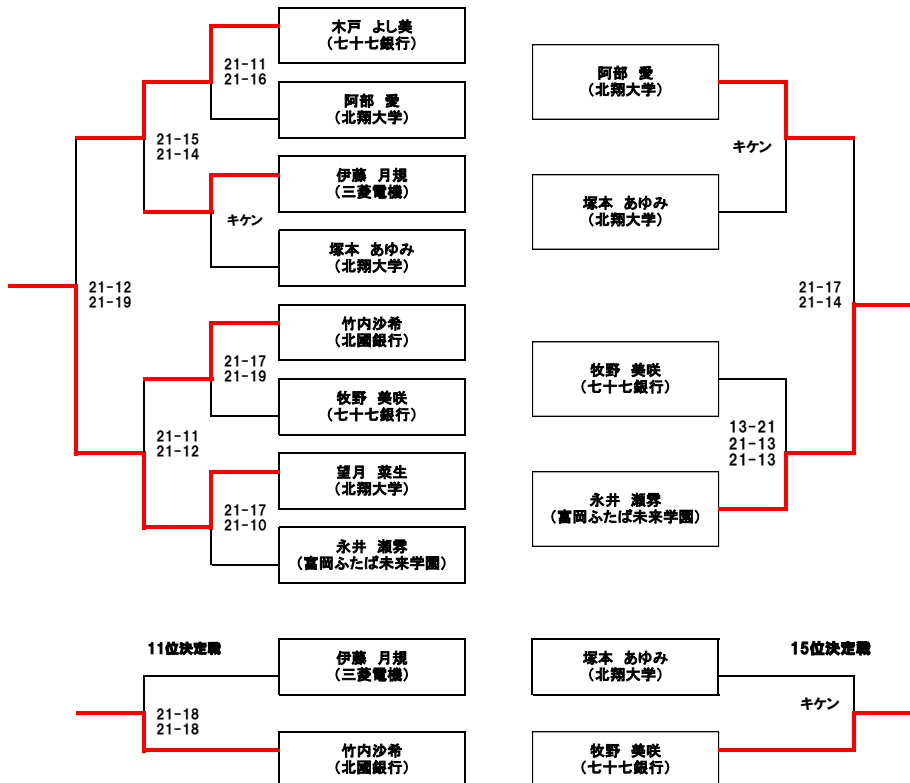

# 単B 決勝トーナメント

## シングルス 順位決定T(17~24位)

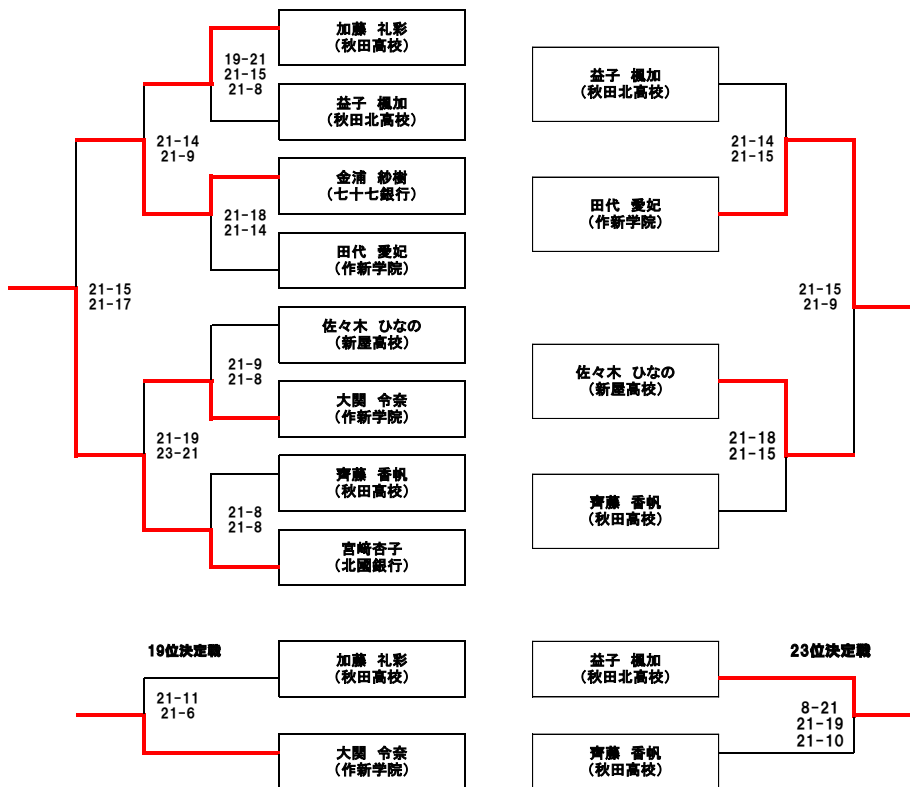

複 決勝トーナメント

ダブルス 順位決定T(1~10位)

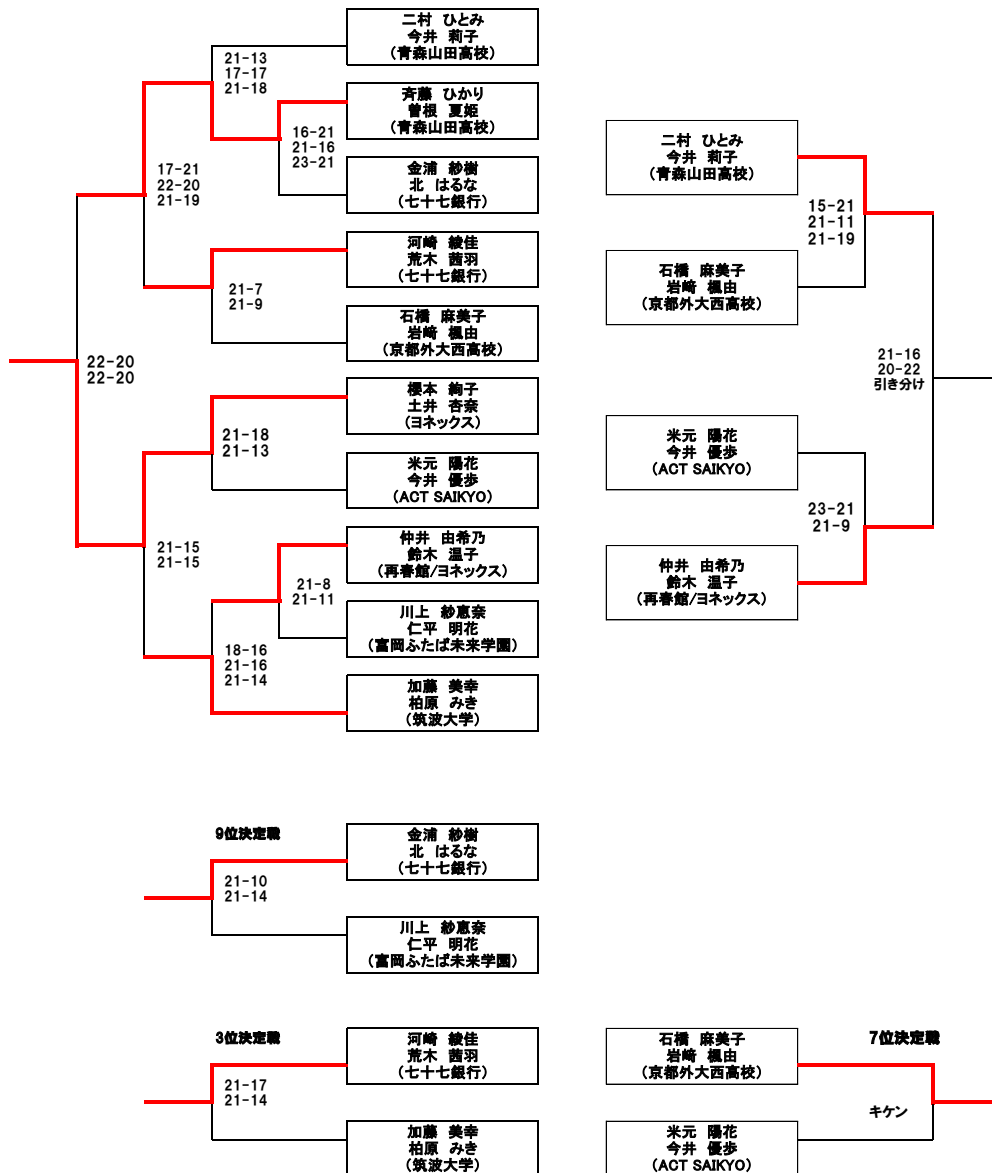

複 決勝トーナメント

ダブルス 順位決定T (11~20位)

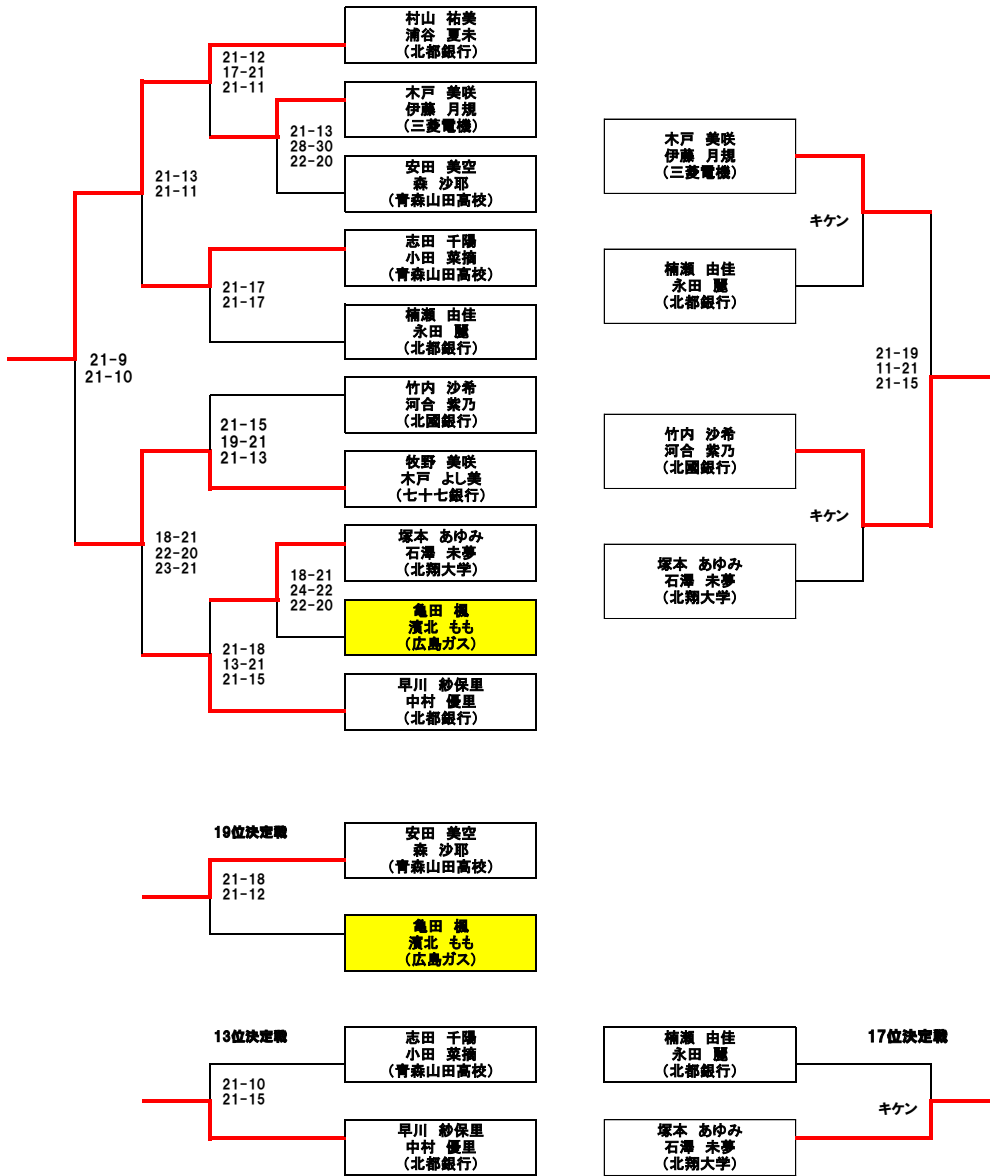

複 決勝トーナメント

ダブルス 順位決定T (21~30位)

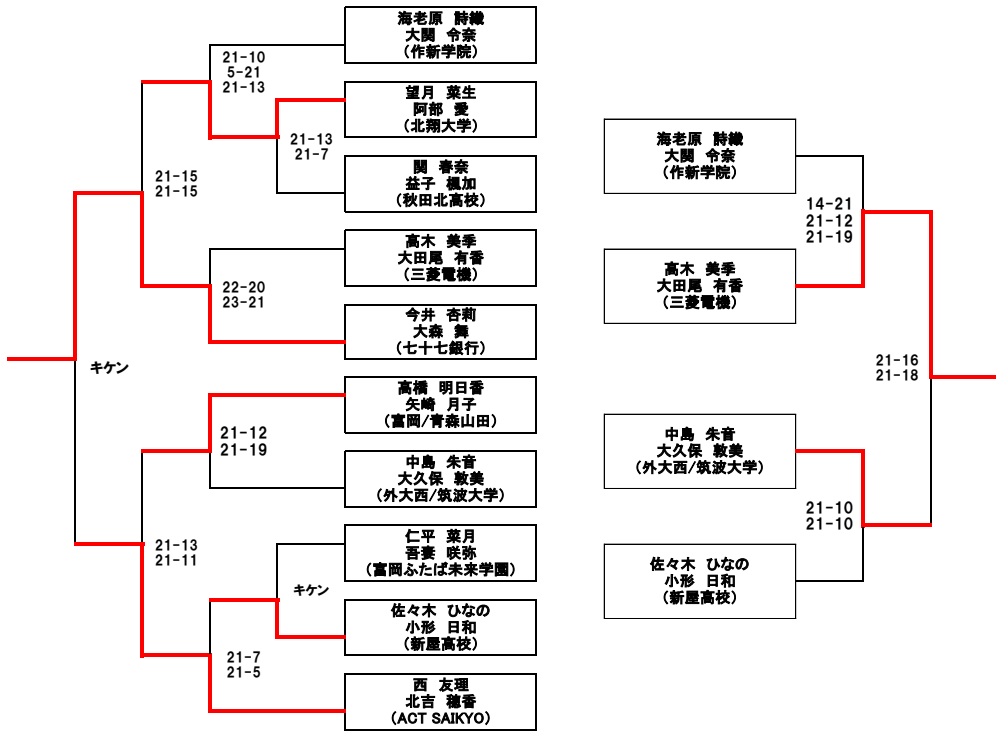

29位決定戦

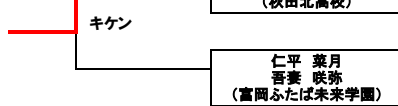

23位決定戦

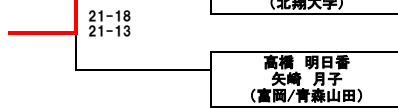

27位決定戦

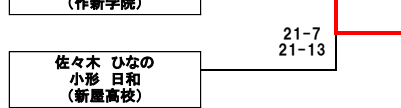

シングルス 順位決定T (31~35位)

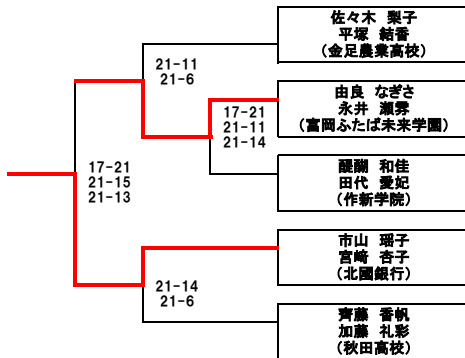

33位決定戦

